

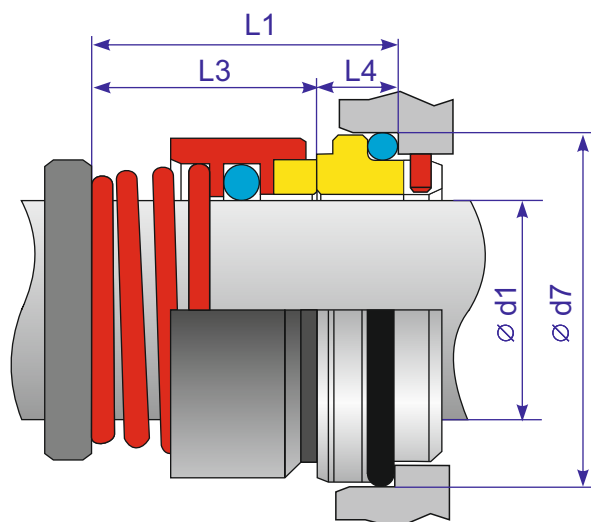

Uszczelnienie SU/GG29 28mm Q11U1EGG d7-43,3 ; L1-38mm



**Powierzchnie
cierne:**

U11-węglik wolframu w stali CrNiMo
U1 - węglik wolframu masywny
Q11-węglik krzemu osadzony
 w obudowie metalowej
B-grafit impregnowany żywicą
S-stal CrNiMo

**Części
metalowe:**

G - stal CrNiMo

**Uszczelki
wtórne:**

E - o-ringi z EPDM
N - o-ring Perbunan NBR
V -o-ring Viton

W tabeli podane są najczęściej oferowane średnice, wykonać i dostarczyć możemy każdą wielkość.

Typ uszczelnienia	Średnica wałka -d1	Średnica gniazda -d7	Długość zabudowy-L1
SU/GG29 19mm	19,0mm	30,9mm	33,0mm
SU/GG29 24mm	24,0mm	35,4mm	35,0mm
SU/GG29 25mm	25,0mm	38,2mm	35,5mm
SU/GG29 28mm	28,0mm	43,3mm	38,0mm
SU/GG29 35mm	35,0mm	52,0mm	50,0mm
SU/GG29 45mm	45,0mm	60,5mm	50,0mm
SU/GG29 50mm	50,0mm	72,5mm	56,5mm
SU/GG29 60mm	60,0mm	79,3mm	60,5mm
SU/GG29 70mm	70,0mm	89,5mm	62,5mm